

Se l'operatore si rende conto che sarebbe preferibile un'inclinazione diversa, è sufficiente premere il pulsante "M" sul comando e impostare una nuova inclinazione del carico spostando la leva in avanti o indietro.

DOMINO Automatic memorizzerà il nuovo riferimento per le rampe di scale successive, garantendo un trasporto ancora più sicuro.



PIÙ FACILE CHE MAI PIÙ SICURO CHE MAI.



Premendo il pulsante Automatic, DOMINO si occuperà di inclinare il carico sulla scala stessa, riducendo notevolmente lo stress dell'operatore durante il trasporto. L'inclinazione di sicurezza predefinita è testata per la maggior parte dei carichi e delle scale, in conformità alla normativa vigente.



Manovra in spazi ristretti

I bruchi indipendenti, con doppia trazione ad azionamento elettrico, garantiscono una movimentazione confortevole massima manovrabilità anche negli spazi più ristretti spazi ristretti.



Carico compensato

Grazie all'attuatore elettrico l'inclinazione del carico può essere regolata verticalmente. Del carico può essere regolata verticalmente ed è sempre sempre bilanciato in ogni circostanza.



Antiscivolo

Binari antitraccia e antiscivolo ideali per tutte le superfici, sia all'interno che all'esterno, aree esterne.



Scale irregolari

Non ci sono informazioni specifiche sull'altezza dei gradini; è possibile anche possibile salire su scale irregolari da superare.



azionato con un dito

Si controlla tramite un telecomando ed è semplice e intuitivo da utilizzare.



Movimento in piano

DOMINO consente anche la movimentazione di carichi su superfici piane superficie, sia all'interno che all'esterno.



OPTIOZINI

Può essere equipaggiato con una serie di opzioni, in modo che ognuno possa utilizzarlo secondo alle proprie esigenze può.

I VANTAGGI



Carico sempre compensato e sicuro



Cingoli indipendenti e antiscivolo



Se commande avec un simple doigt

NESSUNO SFORZO PER L'OPERATORE

Grazie alla nuova funzione Automatic, DOMINO inclina automaticamente il carico sulla scala, mentre l'operatore deve solo guidarlo con il telecomando. Una tecnologia molto importante per un trasporto ancora più facile e sicuro.



Il peso viene sempre scaricato in modo uniforme sulla scala, senza che l'operatore debba bilanciarlo. Grazie ai suoi speciali cingoli, il carico è sempre sicuro, senza rischi di sbandamento.

CONVENIENZA E SICUREZZA

I cingoli indipendenti con doppio motore elettrico garantiscono la massima manovrabilità, anche in spazi ristretti.



DOMINO è dotato di binari antigraffio e antiscivolo in grado di ruotare a 360°. Realizzati in uno speciale materiale composito estremamente resistente, consentono di salire e scendere le scale di ogni tipo e forma in tutta tranquillità e sicurezza.

ESTREMA FACILITÀ DI MOVIMENTO

Il telecomando è facile e intuitivo da usare e consente all'operatore di muoversi in qualsiasi momento, anche in salita o in discesa.

**IDEALE PER DISTRIBUTORI AUTOMATICI
E CARICHI INGOMBRANTI**



DOMINO Automatic è il compagno ideale per carichi pesanti e ingombranti; i cingoli indipendenti permettono di manovrare anche in spazi ristretti e il peso viene sempre scaricato sulla scala.

VERSATILITÀ E COMODITÀ

Con DOMINO è possibile spostarsi sia su scale che su pendii e su diversi tipi di terreno, anche all'aperto.



Le manovre possono essere effettuate anche su scale a chiocciola, naturalmente in base alle dimensioni del carico da trasportare e al suo raggio di curvatura.

DOMINO può essere utilizzato anche all'aperto, su superfici difficili come erba, ghiaia, terra, ecc. senza che l'operatore debba tenere il contrappeso del carico..

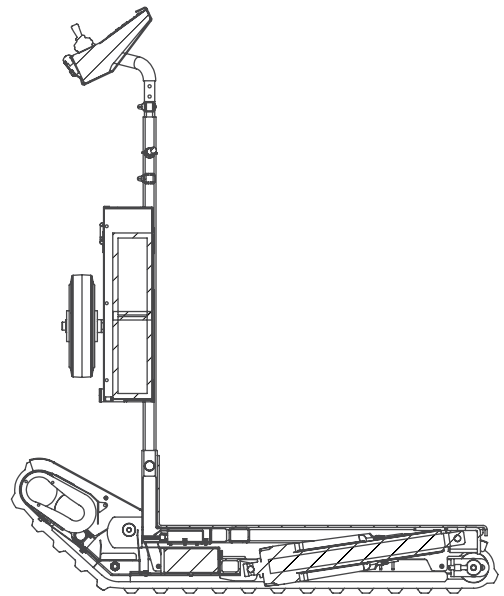
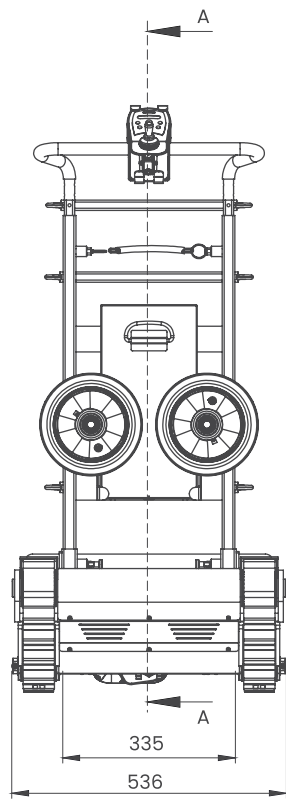
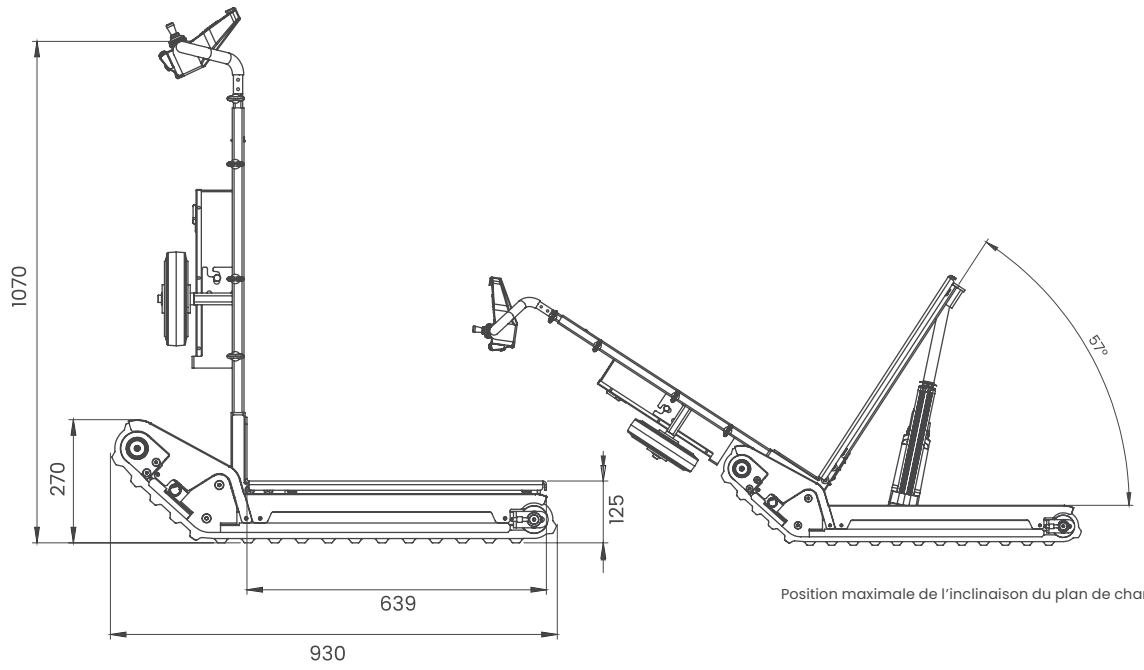





DATI TECNICI

Gamme disponibili

160, 300 e 400 kg

Dimensioni

536 mm x 930 mm x H 1142 mm.

Altezza del piano di carico dal suolo: 125 mm.

Peso

Peso senza batteria: 79 Kg

Peso della batteria: 17 Kg

Struttura

Maniglia regolabile in altezza. Telaio staccabile per una facile spazio minimo richiesto sul veicolo di trasporto.

Velocità di camminata sulle scale

(Regolabile con il telecomando proporzionale)

DOMINO 160 kg: 5 sec / m

DOMINO 300 kg: 7 sec / m

DOMINO 400 kg: 10 sec / m

Tipo di batteria

Silicone senza effetto memoria.

Durata della batteria*

DOMINO 160 kg: circa 1000 passi

DOMINO 300 kg: circa 750 passi

DOMINO 400 kg: circa 500 passi

*Durata della batteria, in termini di autonomia e di durata nel tempo, dipende dal rispetto dei cicli di carica e scarica, condizioni di utilizzo e conservazione.

Spazio di manovra

Estremamente limitato grazie alla posizione verticale del carico e alla alle tracce indipendenti che trasformano DOMINO in 360°.

Equipaggiamento standard

DOMINO è sempre dotato di:

Una cinghia per fissare il carico;

Un pacchetto di batterie;

Un caricabatterie automatico da 220/24V;

Una base standard di 50 cm di larghezza x 62 cm di profondità.