

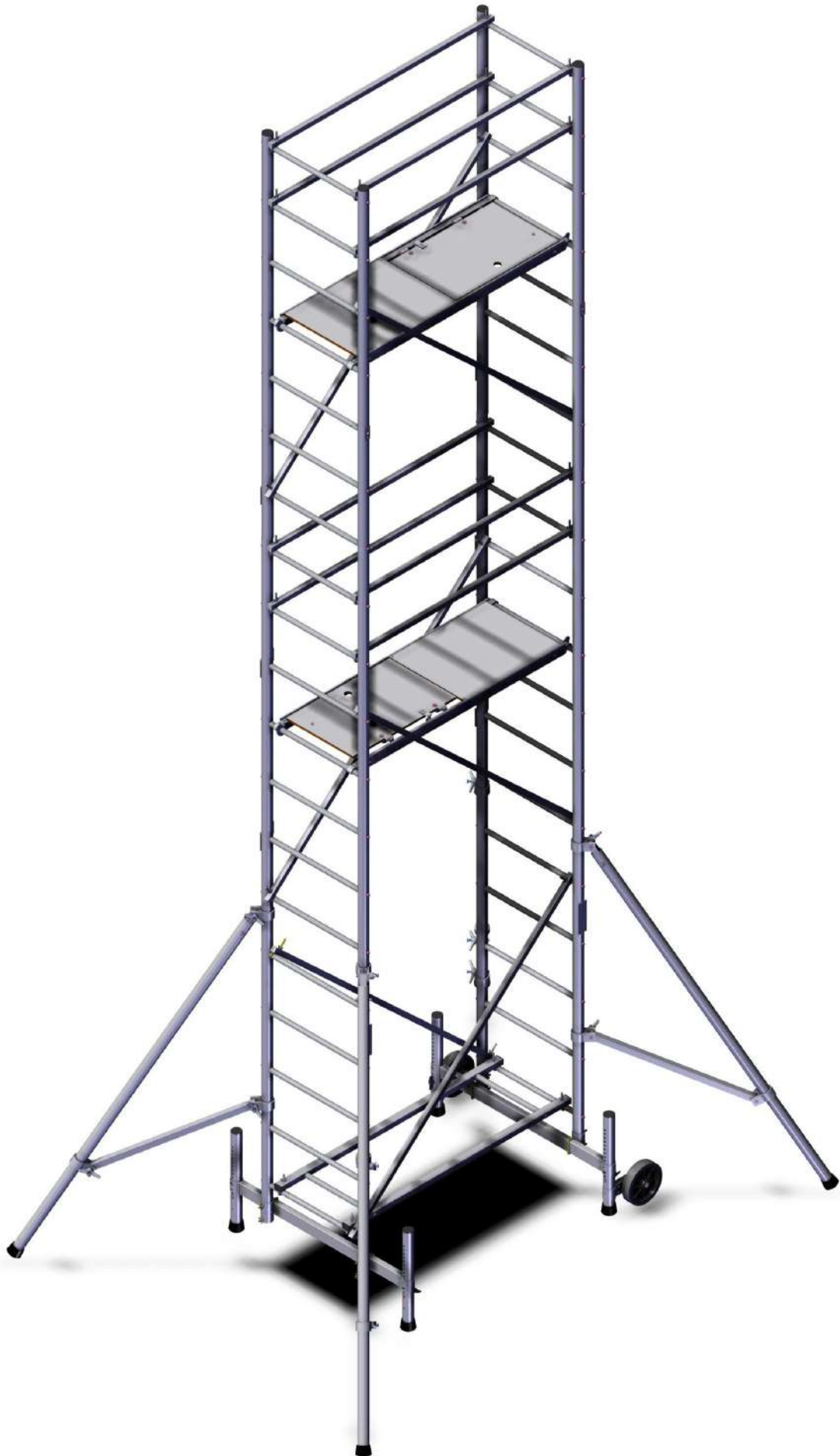

1 personne



20 minutes



INSTRUCTIONS DE MONTAGE

1. Montage de la base

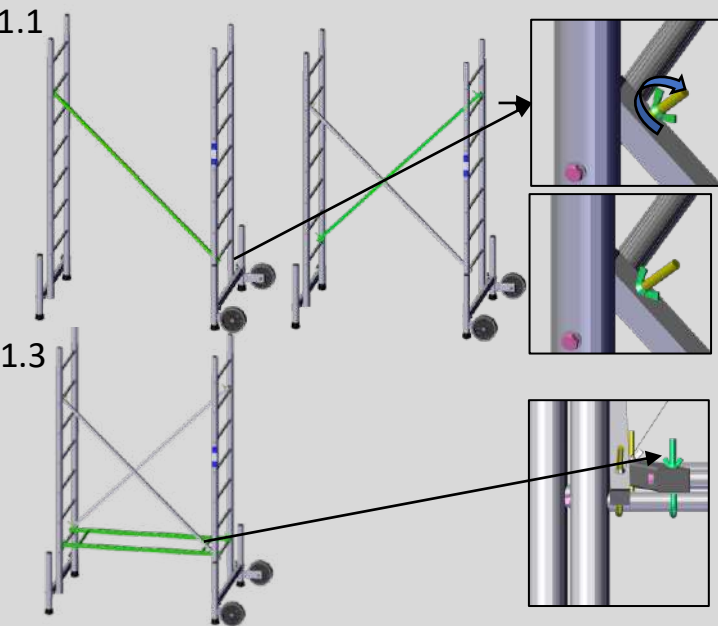

1.2

1.3

- 1-1** Munissez-vous des deux échelles de bases sur lesquels se trouvent les embases.
- 1-2** Installer les croisillons en serrant la vis à l'aide du papillon. (la partie filetée du papillon doit se retrouver à l'intérieur de l'échafaudage.)
- 1-3** Installer le cadre de l'échafaudage en verrouillant les papillons

2. Monter le premier niveau d'échelle

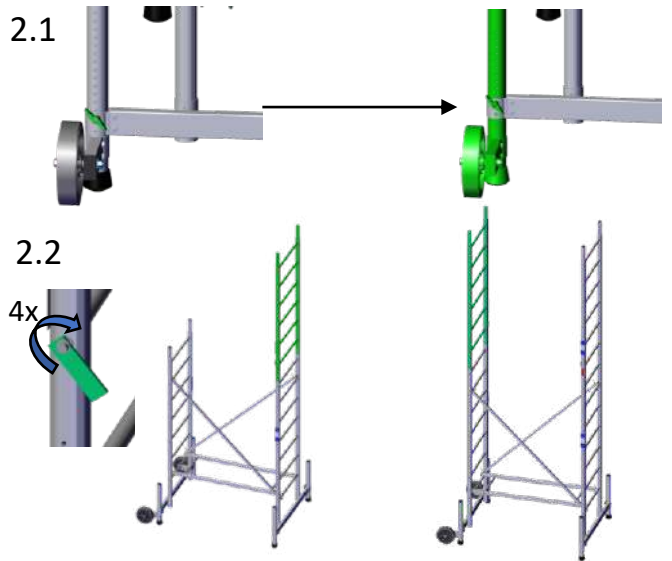

2.1

2.2

4x

- 2-1** Avant tout, mettre l'échafaudage au niveau à l'aide des pieds réglables
- 2-2** Débloquer la clé en effectuant 4 tours environ. (de chaque échelle)
- 2-3** Insérer complètement l'échelle EB 200
- 2-4** Serrer la clé rouge

3. Mettre en place les stabilisateurs

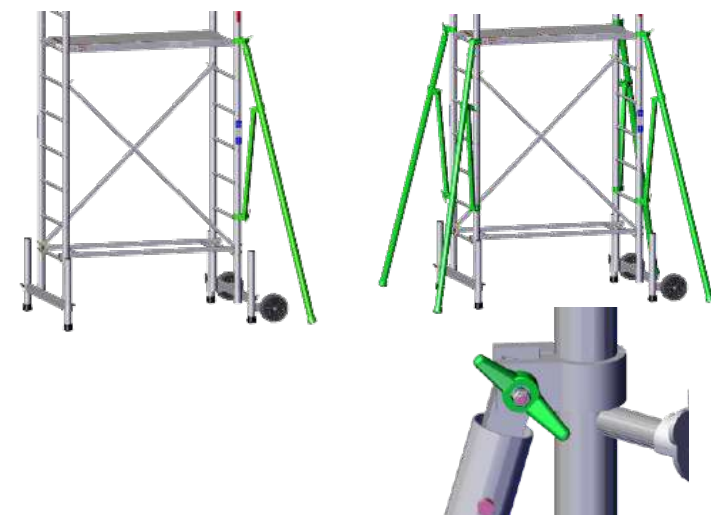

- 3** L'installation de stabilisateurs est obligatoire à partir de 4 m plancher (2 stab.) et 5 m plancher (4 stab.)
Un empattement suffisant doit être respecté ainsi qu'un angle légèrement vers l'extérieur (20° maximum) sauf du côté du mur où ils sont parallèles à ceux-ci.

Veiller à bien serrer les stabilisateurs

3. Installer le premier plateau

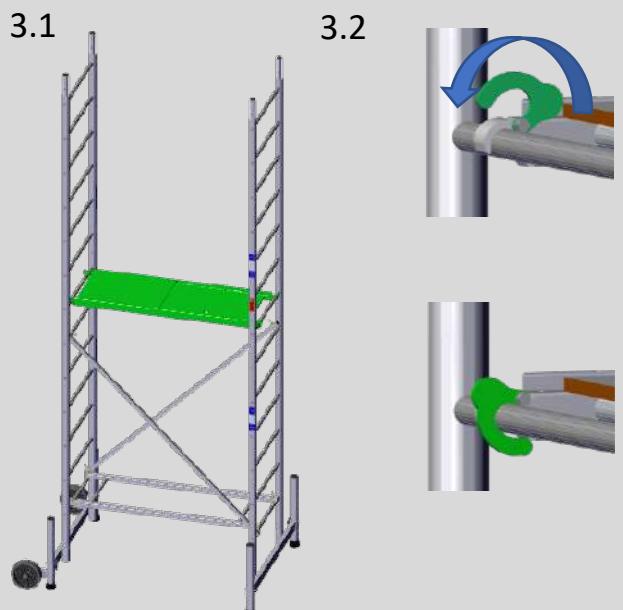

3.1

3.2

- 3-1** Installer le plateau à la hauteur souhaitée pour le travail : en gardant toujours un minimum de 3 barreaux au dessus de ce dernier afin d'installer les protections.
- 3-2** Verrouiller le plateau à l'aide des crochets bascule.

INSTRUCTIONS DE MONTAGE

4. Installer les garde-corps

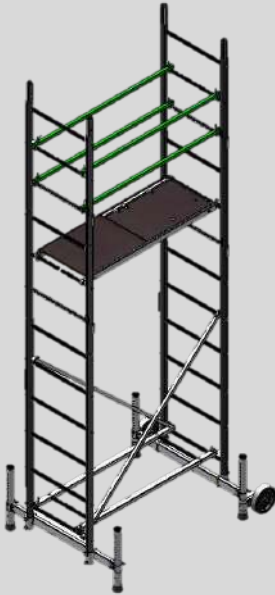

4 Monter sur le plateau toujours par l'intérieur en passant par la trappe qui ne doit pas rester ouverte.
Installer ensuite les garde-corps en les verrouillant à l'aide des papillons.

5. Installer les plinthes (si kit Plinthes)

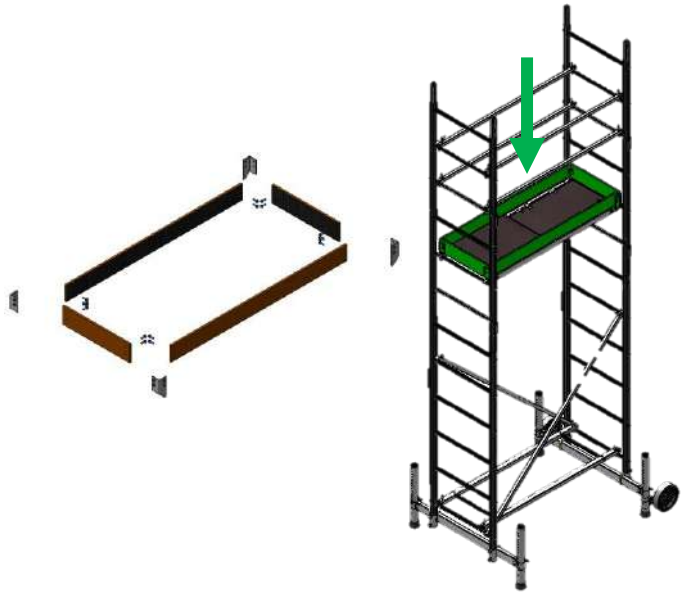

5.1 Réaliser le montage des plinthes
Utiliser les 4 équerres positionner au 4 coins et réaliser la fixation avec les 16x vis M8x25, 16x écrous M8 et 16x rondelle M8.

5.2 Installer les plinthes du plancher en coiffant le plateau

6. Installer le second plancher

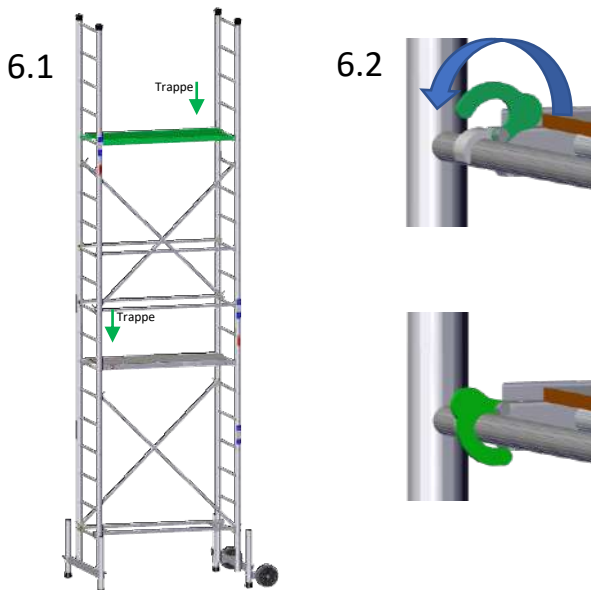

6-1 Installer un second plateau à la bonne hauteur pour le travail : en gardant toujours un minimum de 3 échelons au-dessus de ce dernier afin d'installer les garde-corps. La trappe doit se trouver du côté opposé de la trappe du plateau inférieur.

6-2 Verrouiller le plateau à l'aide des crochets bascule.

7. Installer les garde-corps

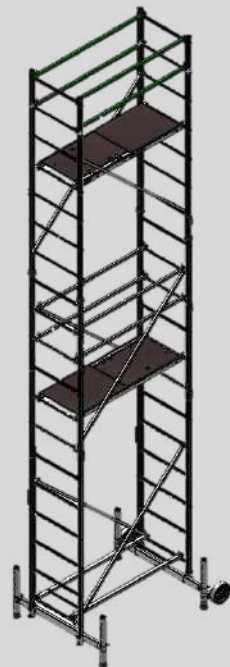

7 Monter sur le plateau toujours par l'intérieur en passant par la trappe qui ne doit pas rester ouverte.

Installer ensuite les garde-corps en les verrouillant à l'aide des papillons.

ENTRETIEN ET MAINTENANCE

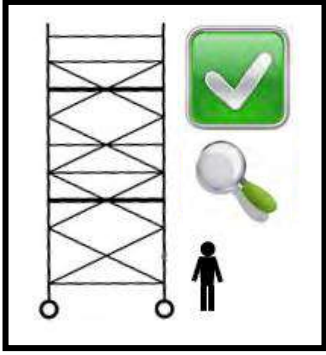

Avant toute opération, une inspection des constituants de l'échafaudage est à prévoir pour déceler d'éventuelles pièces défectueuses. Une attention particulière sera portée sur :

- Le bon fonctionnement des stabilisateurs, des roulettes et l'efficacité de leurs freins.
- La propreté des barreaux d'échelle pour qu'ils restent antidérapants.
- La dégradation apparente du contreplaqué et des trappes du plancher ainsi que des crochets.
- La bonne lisibilité des adhésifs.
- La tenue des assemblages et l'aspect visuel des pièces.
- Le bon fonctionnement des goupilles et de tous les verrouillages (lisses, corps de base, diagonales, planchers, garde-corps) ainsi que les crochets de garde-corps.
- Si besoin et en cas de doute, remplacer la pièce défectueuse par une pièce d'origine ULTRALU.
- Les composants endommagés ou défectueux ne doivent pas être utilisés, contacter le fabricant pour les procédures de remplacement.
- Le responsable de l'échafaudage doit assurer les vérifications avant chaque utilisation. Il doit pouvoir justifier de ces vérifications et de leurs résultats si besoin dans le respect de la réglementation nationale.