

Garde-corps incliné Fixation à plat

Le garde-corps garde-corps incliné fixé à plat est une protection collective contre les chutes de hauteur. Il est destiné aux toitures inaccessibles au public et représente la solution idéale pour une installation à plat. La version inclinée à 30° est choisie pour des raisons esthétiques car moins visible du sol.

Matière : Aluminium

Finition : Brut, anodisé ou thermolaqué

Technique : Livré avec notices

Installation rapide
Sans entretien
Esthétique

NORME
EN ISO 14 122-3

NORME
NF E 85-015

Garde-corps incliné avec sous-lisse: GCI21 / GCI22 / GCI23

Le garde-corps incliné avec sous-lisse est utilisé pour une installation sur un acrotère dont la hauteur est comprise entre 100 mm et 570 mm.

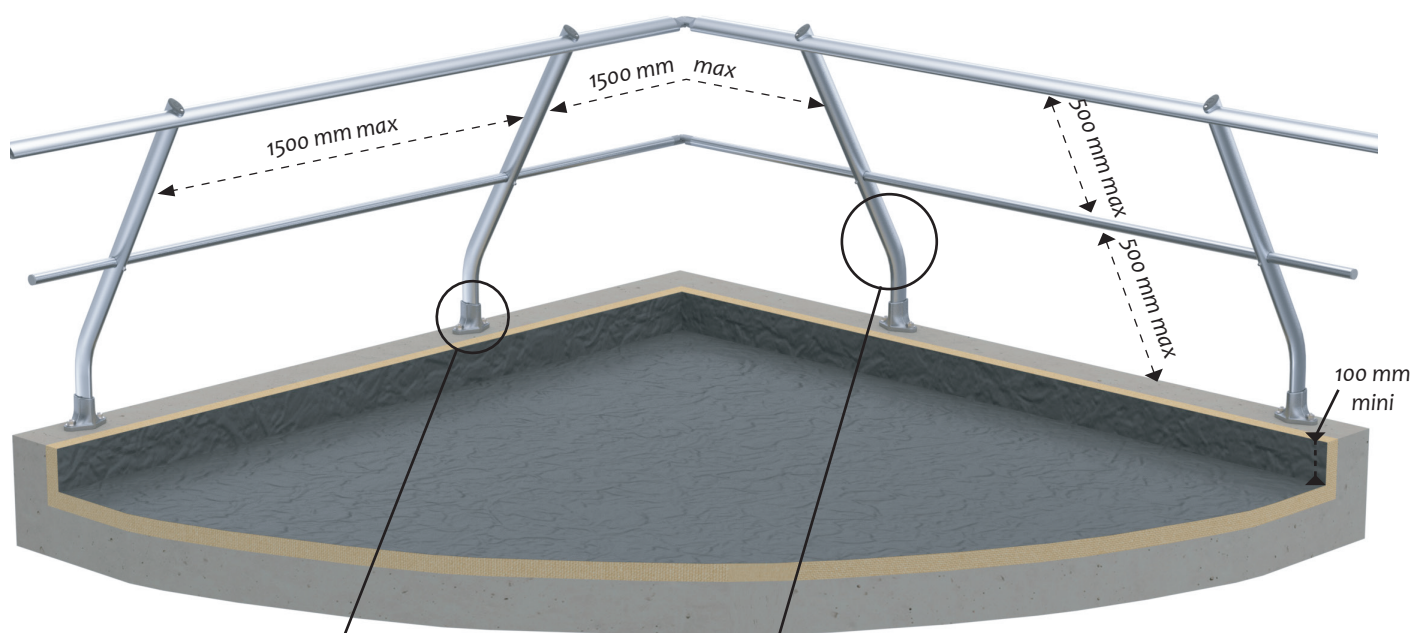

REF : 100253

Embase pour fixation à plat.

Fixation : 2 M12

Entraxe : 100 mm

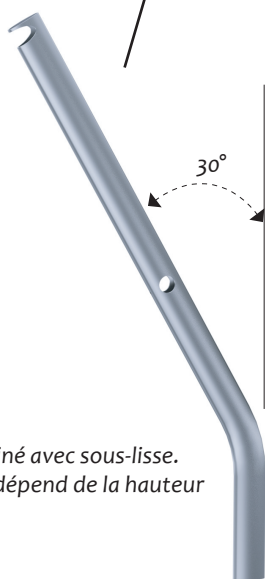

REF : 102332

Montant incliné avec sous-lisse.

Sa longueur dépend de la hauteur de l'acrotère.

REF : 102330

Montant incliné sans sous-lisse.

Sa longueur dépend de la hauteur de l'acrotère.

Encombrement :

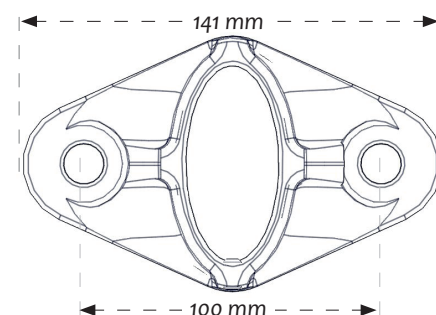
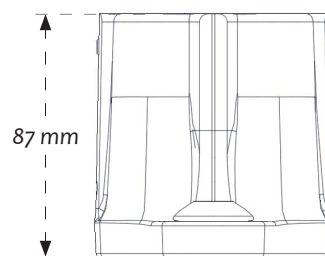

Garde-corps incliné sans sous-lisse : GCI11 / GCI112 / GCI113

garde-corps incliné sans sous-lisse

Le garde-corps incliné sans sous-lisse est utilisé pour une installation sur un acrotère dont la hauteur est supérieure à 570 mm.

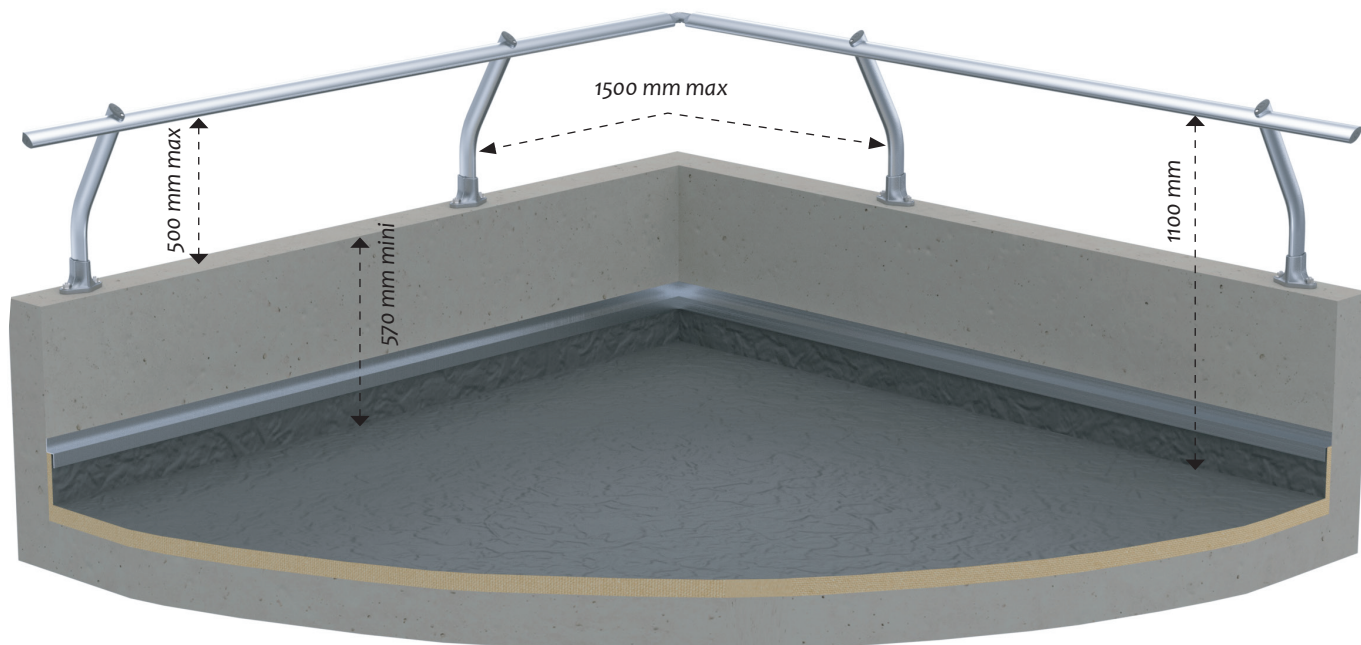

Garde-corps incliné avec sous-lisses et plinthe : GCI31 / GCI32 / GCI33

Le garde-corps incliné avec sous-lisse et plinthe est adapté aux zones de travail sans acrotère.

La norme impose alors l'installation d'une plinthe.

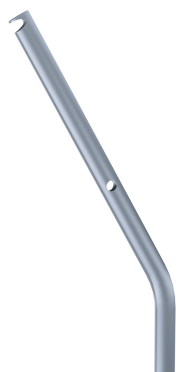
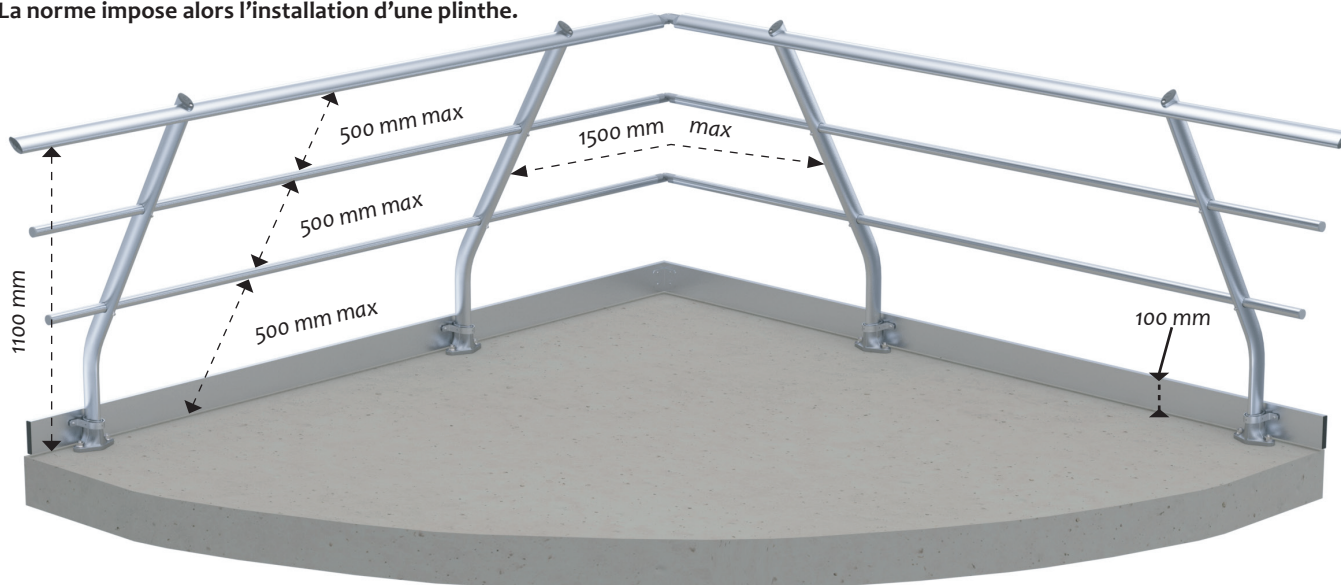

REF : 102332
Montant incliné standard.

Accessoire plinthe :



REF : 100559
Fixation de plinthe pour GCE-DP3.
Lorsque l'acrotère est inférieur à 100 mm.

