

## Description

Le SecuRail 2016 est la solution recommandée pour les bacs froids, en particulier dans les cas suivants :

- Installations avec panneaux solaires car le rail prend moins d'espace que l'ensemble de fixation de la ligne de vie à câble
- Installations avec des pentes fortes (plus de 25°), car le système peut être utilisé pour le travail en retenue avec une portée de 3m



Conforme à EN 795:2012 type D  
GEN/TS 16415:2013  
Fabriqué dans l'UE



x 2

## Avantages

- Indéformable
- Portée de 6m ou 3m en retenue anti-chute
- Absorbe la dilatation et la contraction de la toiture
- Fourni avec des vis autoforantes et un système d'étanchéité EPDM assurant l'imperméabilité

## Caractéristiques techniques

Livré avec manuel d'installation et d'utilisation

Matériel: Aluminium anodisé  
EN AW6060T6, acier et cordon  
d'étanchéité

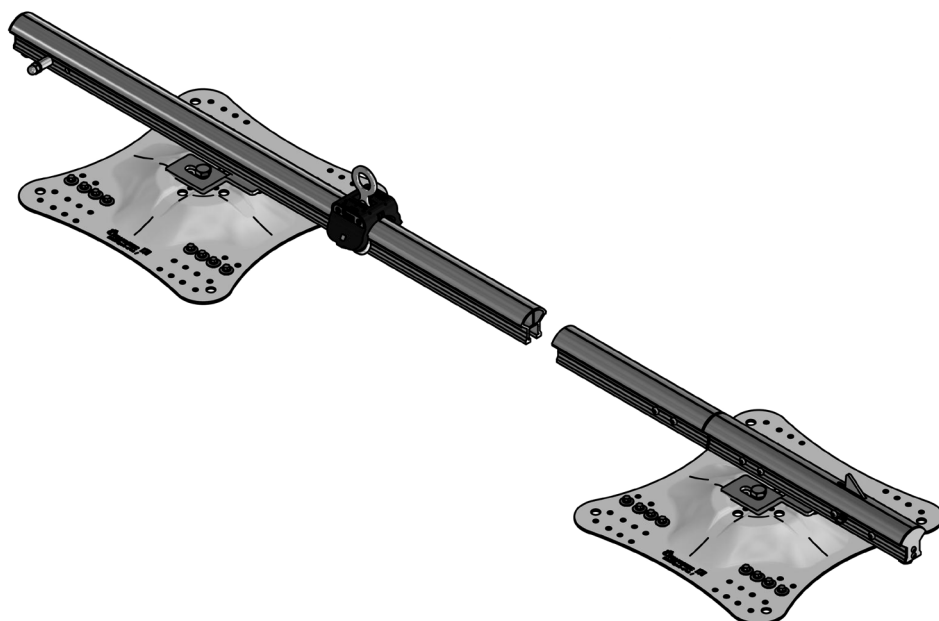

## SecuRail 2016 sur bac froid