

Thermostat sèche-serviette avec réglage de température avec graduation de 1 °C.

- Fonction anti-gel quand la température du sèche-serviette est en-dessous de 7 °C.
- Fonction marche forcée de 1 à 4 heures qui permet de sécher les serviettes sans avoir à penser d'arrêter l'appareil.
- Indicateur de l'énergie consommée
- Minuteur et régulateur de température d'ambiance.
- Longueur de câble du thermostat de 1.50m. Dimensions du thermostat (Hxl): 83 x 67mm.

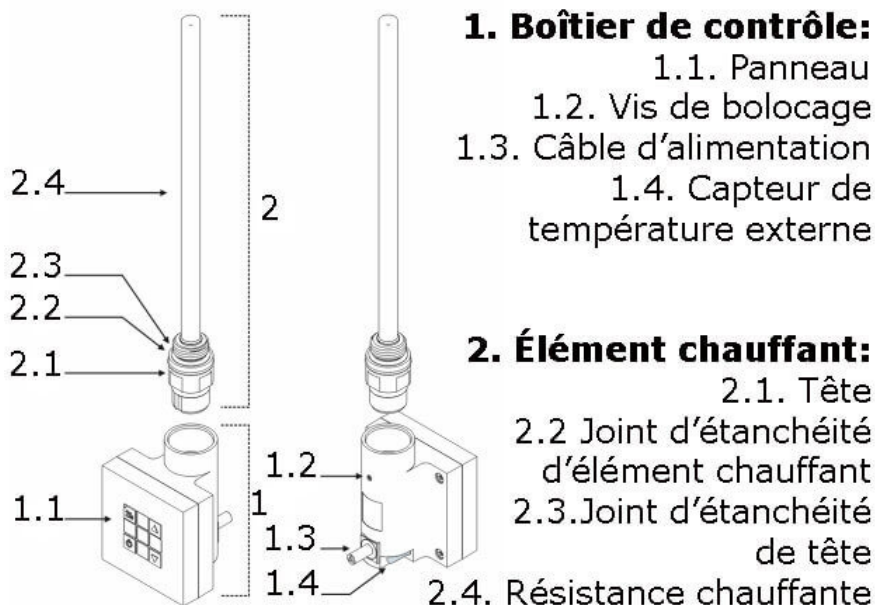

| Référence | Désignation |
|-----------|--|
| SKT4/B | Thermostat de sèche-serviette - Blanc |
| SKT4/A | Thermostat de sèche-serviette - Argent |
| SKT4/C | Thermostat de sèche-serviette - Chromé |
| SKT4/N | Thermostat de sèche-serviette - Noir |



SARL MATISERE

5, Rue Clémenceau - 38300 BOURGOIN JALLIEU

Tél. : 04 74 28 32 04 - Fax : 04 74 93 58 63 - Courriel : contact@matisere.com

APE : 524M - Siret : 479 286 122 00029