

PS12L LI ♦ PS16L LI

Gerbeur électrique industriel avec levée initiale et des capacités de charge de 1200 et 1600 kg

INTRODUCTION

La gamme des PSLI est adaptée à la plupart des opérations de gerbage à conducteur accompagnant pour une capacité comprise entre 1200 et 1600 kg.

Le timon long procure plus d'ergonomie et permet de maintenir une distance de sécurité entre l'utilisateur et le gerbeur.

Les opérations de gerbage sont plus fiables et plus rapides grâce au système de levée proportionnelle.

AVANTAGES

- Ergonomique, compact et extrêmement maniable
- Levée initiale de série
- Levée et descente proportionnelles pour une précision optimale
- Puissant groupe moteur AC Schabmüller sans entretien
- Composants principaux issus de marques premium
- Structure avec quatre points d'appui pour une meilleure stabilité



LEVÉE INITIALE DE SÉRIE



PS16L LI



Levée initiale

Grâce à la levée initiale, l'efficacité est doublée par rapport à un gerbeur traditionnel. Les longerons ont une garde au sol élevée ce qui permet une conduite sécurisée sur des passerelles, rampes ou des sols irréguliers.

Levée et descente proportionnelles électriques

Le système de levée et descente proportionnelles électriques garantit une précision de la position des fourches et des opérations de gerbage à chaque hauteur. La levée proportionnelle apporte une meilleure performance lorsque les hauteurs de gerbage sont importantes.



Timon long pour une meilleure ergonomie et sécurité

Un timon long permet à l'utilisateur de maintenir une distance de sécurité par rapport au gerbeur tout en travaillant de façon ergonomique. Le design garantit un effort réduit par rapport aux autres gerbeurs équipés d'un timon court. Avec quatre points d'appui et timon long latéral, il procure une parfaite visibilité.

Technologie CAN-BUS

La technologie CAN-BUS est due à moins de câblage ce qui permet plus de fiabilité. Pour la maintenance, cette technologie facilite les analyses et réglages. Les signaux numériques rendent les pièces plus durables que les signaux analogiques.

CAN-BUS



Moteur de traction AC allemand

La puissance du moteur AC sans entretien allemand Schabmüller combinée au réducteur allemand Kordel, au frein Intorq et aux roues directrices Wicke, procure une haute performance, efficacité et fiabilité afin de diminuer les coûts d'exploitation. Peu importe ce qui est souhaité, le moteur AC apporte toujours la bonne réponse: légère ou forte accélération.

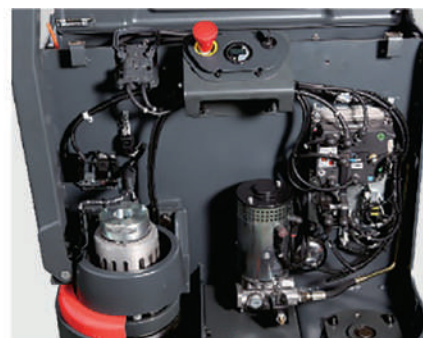

Maintenance facilitée

Le design du gerbeur et les composants utilisés sont conçus pour faciliter l'entretien et la maintenance. Tous les composants sont faciles à atteindre en démontant le capot avec seulement deux vis. Les roues et galets sont faciles à changer sans avoir besoin de faire basculer le gerbeur.

Design robuste et fiable

Le châssis robuste avec un tablier renforcé de 8mm d'épaisseur protège le gerbeur et les composants des chocs externes. Les environnements où le sol est sale ont moins d'influence sur le moteur AC car les composants et le frein sont hors de portée des impacts. Le variateur bénéficie de l'IP54 et est protégé contre la poussière et les projections d'eau.

COMPOSANTS HAUT DE GAMME

REMA

Timon Rema à fonctions multiples avec interrupteurs ergonomiques sans contact (allemand)

Moteur de traction AC Schabmüller (allemand)

SCHABMÜLLER

KORDEL

Réducteur Kordel (allemand)

Frein Intorq (allemand)

INTORQ

Wicke

Roues directrices Wicke (allemandes)

Variateur Zapi (italien)

ZAPI

HPI

Groupe hydraulique HPI (français)

Chargeurs SPE ou ATIB (italiens)

S.P.E. ELETTRONICA INDUSTRIALE
A.T.I.B. ELETTRONICA
Sistemi Caricanti & Pile

Les composants utilisés réduisent les coûts d'entretien et garantissent performance et fiabilité requises pour les tâches les plus intensives.

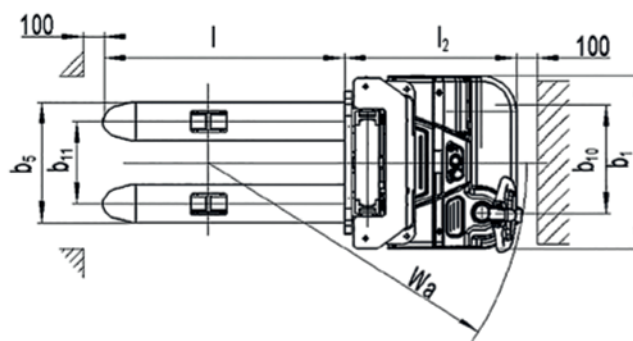
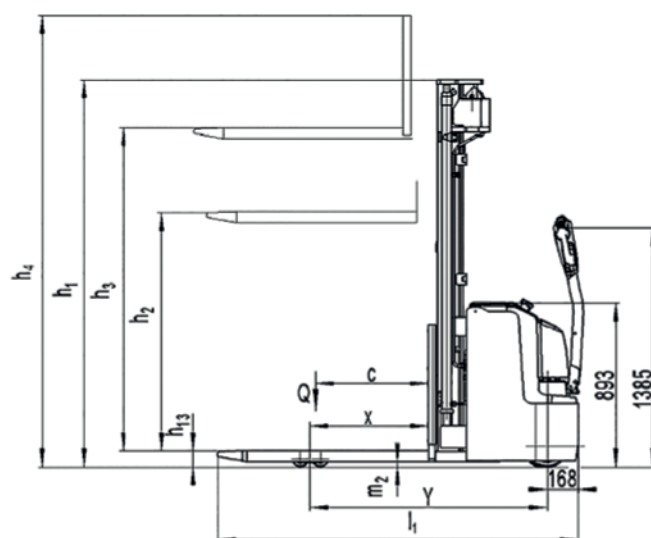

Référence Stockman	Mât	Hauteur de mât abaissé h1 (mm)	Levée libre h2 (mm)	Levée standard h3 (mm)	Hauteur de mât déployé h4 (mm)	Poids (kg)
PS12L LI						
PS12L29 FFL LI LP	Duplex FFL	1958	1410	2830	3380	1038
PS12L32 FFL LI LP		2108	1560	3130	3680	1043
PS12L36 FFL LI LP		2308	1760	3530	4080	1047
PS12L40 FFL LI LP	Triplex FFL	1908	1310	3930	4600	1150
PS12L43 FFL LI LP		2128	1420	4230	4900	1170
PS12L46 FFL LI LP		2228	1520	4530	5200	1190
PS16L LI						
PS16L29 FFL LI LP	Duplex FFL	1958	1410	2830	3380	1255
PS16L32 FFL LI LP		2108	1560	3130	3680	1270
PS16L36 FFL LI LP		2308	1760	3530	4080	1275
PS16L40 FFL LI LP	Triplex FFL	1908	1320	3930	4480	1335
PS16L43 FFL LI LP		2008	1420	4230	4780	1365
PS16L46 FFL LI LP		2108	1520	4530	5080	1380

Caractéristiques techniques selon norme VDI 2198					
Caractéristiques	1.2	Référence ♦ Modèle		PS12L FLLILP	PS16L FLLILP
	1.3	Mode de propulsion		électrique	électrique
	1.4	Type de conduite		accompagnant	accompagnant
	1.5	Capacité nominale	$Q(t)$	1,2	1,6
	1.6	Centre de gravité	$c(mm)$	600	600
	1.8	Distance du tablier à l'axe des galets	$x(mm)$	647	647
	1.9	Empattement	$y(mm)$	1248	1293
Poids	2.1	Poids avec batteries	kg	voir tableau ci-contre	
	2.2	Charge sur essieu avec charge avant/arrière	kg	684/1523	930/2010
	2.3	Charge sur essieu sans charge avant/arrière	kg	610/397	850/490
Roues Châssis	3.1	Roues		polyuréthane (PU)	
	3.2	Dimensions roue motrice	$\emptyset x w(mm)$	$\emptyset 230 x 70$	$\emptyset 230 x 70$
	3.3	Dimensions galets avant	$\emptyset x w(mm)$	$\emptyset 85 x 75$	$\emptyset 85 x 75$
	3.4	Dimensions roues stabilisatrices	$\emptyset x w(mm)$	$\emptyset 150 x 54$	$\emptyset 150 x 54$
	3.5	Nombre de roues avant/arrière (x=roue motrice)		1x+1/4	1x+1/4
	3.6	Entraxe longerons	$b10(mm)$	522	522
	3.7	Entraxe roues arrière	$b11(mm)$	390/505	390/505
Dimensions	4.2	Hauteur mât abaissé	$h1(mm)$	voir tableau ci-contre	
	4.3	Levée libre	$h2(mm)$	voir tableau ci-contre	
	4.4	Levée standard	$h3(mm)$	voir tableau ci-contre	
	4.5	Hauteur mât déployé	$h4(mm)$	voir tableau ci-contre	
	4.6	Levée initiale	$h5(mm)$	120	120
	4.9	Hauteur du timon en position de marche mini/maxi	$h14(mm)$	850/1385	850/1385
	4.15	Hauteur mini des fourches	$h13(mm)$	90	90
	4.19	Longueur hors tout	$l1(mm)$	1919	1964
	4.20	Longueur sans fourches	$l2(mm)$	769	814
	4.21	Largeur hors tout	$b1(mm)$	820	820
	4.22	Dimensions des fourches	$s/e/l(mm)$	60/180/1150	60/180/1150
	4.25	Largeur extérieure des fourches	$b5(mm)$	570/685	570/685
	4.32	Garde au sol	$m2(mm)$	28	28
	4.33	Largeur d'allée avec palette 1000x1200 mm transversale	$Ast(mm)$	2336	2406
4.34	Largeur d'allée avec palette 800x1200 mm longitudinale	$Ast(mm)$	2322	2393	
4.35	Rayon de giration	$Wa(mm)$	1440	1510	
Performances	5.1	Vitesse de translation avec/sans charge	km/h	6/6	5,7/6
	5.2	Vitesse d'élévation avec/sans charge	mm/s	100/170	130/200
	5.3	Vitesse d'abaissement avec/sans charge	mm/s	110/110	140/200
	5.8	Pente admissible avec/sans charge	%	6/12	6/12
	5.10	Frein de service		électromagnétique	
Système électrique	6.1	Moteur de traction, puissance S2 60 min	kW	1,3	1,3
	6.2	Moteur d'élévation, puissance S3 10 %	kW	2,2	2,2
	6.3	Batteries selon DIN 43531/35/36 A, B, C, Non		2VBS	3VBS
	6.4	Tension batteries / capacité nominale K5	V/Ah	24/180	24/270
	6.5	Poids de la batterie	kg	172 à 175	245 à 255
	6.6	Consommation d'énergie selon cycle VDI	kWh/h	1	1
Divers	8.1	Type de transmission		AC - speed control	
	8.4	Niveau sonore oreille du conducteur selon EN12053	$dB(A)$	<70	<70

CAPACITÉS RÉSIDUELLES

SX ♦ Simplex

DX ♦ Duplex

TX ♦ Triplex

SL ♦ Longérons encadrants

FFL ♦ Grande levée libre

LI ♦ Levée initiale

LP ♦ Levée proportionnelle

DA ♦ Direction assistée

SC ♦ Pesage intégré

CP ♦ Code Pin

PS12L LI

PS12L29FFLLIIP DX

PS12L32FFLLIIP DX

PS12L36FFLLIIP DX

PS12L40FFLLIIP TX

PS12L43FFLLIIP TX

PS12L46FFLLIIP TX



PS12L29FFLLIIP DX

h3 (mm)	Q (kg)	
2900	1100	900
2500	1200	1000

cdg (mm)	600	700
----------	-----	-----

PS12L32FFLLIIP DX

h3 (mm)	Q (kg)	
3200	1000	800
2900	1100	900
2500	1200	1000

cdg (mm)	600	700
----------	-----	-----

PS12L36FFLLIIP DX

h3 (mm)	Q (kg)	
3600	800	600
3200	1000	800
2900	1100	900
2500	1200	1000

cdg (mm)	600	700
----------	-----	-----

PS12L40FFLLIIP TX

h3 (mm)	Q (kg)	
4000	500	300
3600	600	400
3200	800	600
2900	1000	800
2500	1200	1000

cdg (mm)	600	700
----------	-----	-----

PS12L43FFLLIIP TX

h3 (mm)	Q (kg)	
4300	450	200
4000	500	300
3600	600	400
3200	800	600
2900	1000	800
2500	1200	1000

cdg (mm)	600	700
----------	-----	-----

PS12L46FFLLIIP TX

h3 (mm)	Q (kg)	
4600	350	150
4300	450	200
4000	500	300
3600	600	400
3200	800	600
2900	1000	800
2500	1200	1000

cdg (mm)	600	700
----------	-----	-----