

Transpallet elettrici

PSE12N SL

"EDGE"



Carrello elevatore elettrico al litio con telaio a longheroni
e una capacità di carico di 1200 kg

VANTAGGI

- Grande maneggevolezza
- Compatto e leggero
- Batterie agli ioni di litio a ricarica rapida
- Caricabatterie integrato 25Ah
- Concezione robusta e testata



ROBUSTEZZA E PERFETTA VISIBILITÀ

L'operatore ha una perfetta visibilità delle forche, il che aumenta notevolmente la sicurezza dell'operazione.



STRUTTURA A TRE PUNTI CHE OFFRE GRANDE STABILITÀ E SICUREZZA

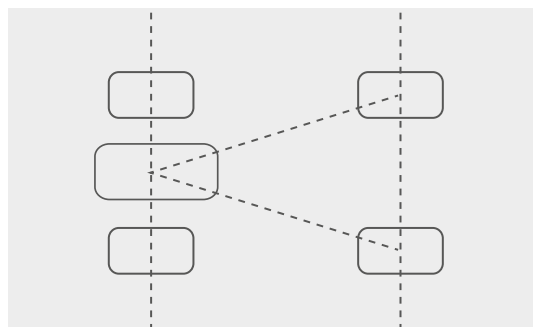
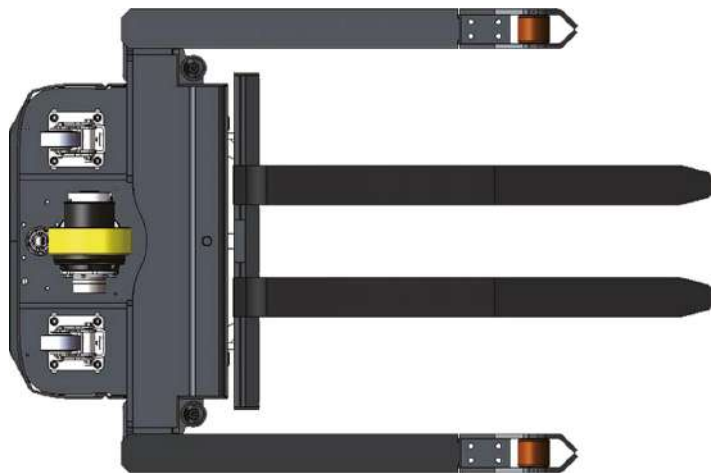

Stabilità del telaio

- La ruota motrice è posizionata al centro per una migliore trazione e stabilità del carrello elevatore
- I rulli stabilizzatori su ammortizzatori su ogni lato garantiscono una migliore stabilità laterale
- I longheroni di supporto sono dotati di rulli semplici

MANUTENZIONE FACILE

Accesso pratico a qualsiasi componente del transpallet.
Utilizzo di strumenti non necessario.

BATTERIA AL LITIO

24V 60Ah lithium LifePO4 batteria con BMS.
Il PSE12N è dotato di un caricabatterie da 25 Ah.
Il tempo di ricarica standard è di 2 ore e 30 minuti (75% in 40 minuti).
È possibile effettuare una ricarica rapida.



Il carrello elevatore PSE12N è dotato di una batteria Li-ion 24 V / 60Ah LifePO4 senza manutenzione con ricarica rapida e un numero molto elevato di cicli di carica/scarica durante la vita utile.
Il carrello elevatore è dotato di un caricabatterie integrato da 25 Ah.



REGOLAZIONE DEI LONGHERONI DELLE FORCHE

I longheroni di supporto sono fissati mediante viti situate all'esterno del telaio del carrello elevatore (quattro viti per lato).

I longheroni possono essere facilmente regolati in larghezza. Il carrello elevatore può quindi avere una larghezza totale in mm di: 1181/1281/1381/1481.

I longheroni sono in acciaio forgiato per una maggiore robustezza e durata. La distanza tra le forche è regolabile da 252 a 800 mm.

Il carrello elevatore è dotato di serie di una sponda di carico.



Referenza Stockman	Montante	Altezza montante abbassato h1 (mm)	Soll. libero h2 (mm)	Soll. standard h3 (mm)	Altezza montante aperto h4 (mm)	Peso (kg)
--------------------	----------	------------------------------------	----------------------	------------------------	---------------------------------	-----------

PSE12N SL

PSE12N1600SL	Simplex	1940	1514	1514	2100	720
PSE12N2900SL	Duplex	1940	-	2814	3400	795
PSE12N3200SL		2090	-	3114	3700	805
PSE12N3600SL		2290	-	3514	4100	825